

INSTRUKCJA OBSŁUGI

ZESTAW DO NAPRAWY SZYB SAMOCHODOWYCH

KOMPONENTY

- Pierścień z przyssawkami
- Komora żywicy
- Śruba dociskowa
- Żywica 2ml
- 5x przezroczysta folia
- Żyłka z bezpiecznym uchwytem
- Instrukcja obsługi



CHARAKTERYSTYKI PRODUKTU

Zminimalizuj wygląd i powstrzymaj rozprzestrzenianie się odprysków i pęknięć na szybie przedniej. Produkt ten usuwa powietrze z odprysków i wypełnia je trwałą żywicą, czyniąc je jeszcze mocniejszymi niż wcześniej. Żywica utwardza się pod wpływem światła UV (jasne światło słoneczne lub lampa UV).

Aby uzyskać najlepsze rezultaty, należy stosować jak najszybciej po wystąpieniu uszkodzenia i przed zanieczyszczeniem pęknięcia wodą lub brudem.

Uwaga: Ten produkt nie naprawi więcej niż jedną powłokę szyby.

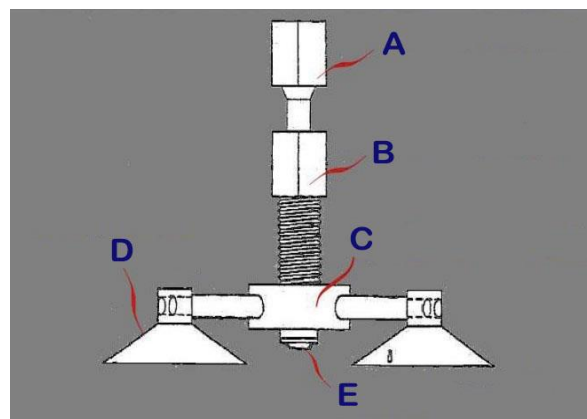

A – Śruba dociskowa

B – Komora żywicy

C – Pierścień z przyssawkami

D – Przyssawka

E – Końcówka gumowa

SPOSÓB UŻYCIA – PĘKNIĘCIA OKRĘŻNA

1. Przednia szyba i miejsce pracy powinny być osłonięte przed bezpośrednim działaniem promieni słonecznych do czasu zakończenia naprawy.
2. Należy oczyścić szybę suchym papierowym ręcznikiem, a w razie potrzeby usunąć fragmenty szkła, skrobiąc je dostarczoną żyłką.
3. Należy zamocować cztery przyssawki na przedniej szybie, zwracając uwagę na to, aby jej środek znajdował się bezpośrednio nad punktem uszkodzenia. (Rys. 2).



4. (Rys. 3)



Wkręcić komorę żywicy (B) do środkowego pierścienia (zgodnie z ruchem wskazówek zegara), aż do lekkiego wciśnięcia na uszkodzenie przedniej szyby. (Rys. 4).



Upewnij się, że końcówka gumowa (E) komory żywicy jest przytwierdzona do powierzchni szyby.

5. Odetnij pokrowiec końcówki plastikowej butelki z żywicą. Należy wycisnąć 3-6 kropeł żywicy (w zależności od stopnia uszkodzenia) do komory żywicy (Rys. 5). Jeśli żywica wycieka z dna komory, zaciśnij delikatnie, aby zapobiec wyciekom.



6. Wkręcić śrubę dociskową (A) do komory żywicy, aby wprowadzić żywicę do punktu uszkodzenia. Włóż prawie całkowicie, sprawdzając od wewnątrz samochodu, aby upewnić się, że końcówka gumowa jest całkowicie otwarta (Rys. 6).



7. Poczekaj około 4-6 minut na wchłonięcie żywicy do punktu uszkodzenia.
8. Dokręć śrubą dociskową jeszcze raz 1/4 do 1/2 obrotu, aby wcisnąć żywicę dalej w punkt uszkodzenia.
9. Odkręć i usuń śrubę dociskową z komory żywicy, aby uwolnić powietrze w komorze.
10. Ponownie włóż śrubę dociskową i przykręć ją ponownie, aby wyprzeć powietrze pozostające w punkcie uszkodzonym.
11. Sprawdź naprawę z wnętrza samochodu pod kątem 45°, aby sprawdzić, czy nie występują pęcherzyki powietrza. Jeśli pęknięcia są nadal widoczne, powtórz kroki 6-10.

12. Po usunięciu całkowitego powietrza należy odkręcić komorę żywicy i śrubę dociskową i zdjąć pierścień z przysawkami, podnosząc małe przysawki.
13. Należy trzymać ręcznik papierowy, aby usunąć nadmiar żywicy z komory żywicy, tak aby nie kapła ona na przednią szybę.
14. (Rys. 7).



Tam, gdzie uszkodzenie jest nadal widoczne, dodaj niewielką kroplę żywicy do uszkodzonego obszaru i delikatnie połów przezroczystą folię nad obszarem, który chcesz naprawić. Nacisk nie jest wymagany (Rys. 8).



15. Przesuń samochód na bezpośrednie światło słoneczne i pozostaw żywicę na 5-10 minut utwardzania (lub użyj światła ultrafioletowego, jeśli jest dostępne). Może to potrwać dłużej, jeśli nie jest jasne i słoneczne.
16. Zdejmij przezroczystą folię.
17. Upewnij się, że żywica jest sucha i weź żyletkę pod kątem 90° i delikatnie usuń wszelkie pozostałości żywicy szybkimi delikatnymi ruchami, bez obaw o zarysowanie szyby.
18. Jeśli nadal występują widoczne uszkodzenia, należy powtórzyć kroki 14-16.

SPOSÓB UŻYCIA - PĘKNIĘCIA

PODŁUŻNE

Produkt ten nie nadaje się do stosowania w przypadku pęknięć o długości powyżej 30 cm (12") lub jeśli pęknięcie rozciąga się na krawędź szyby przedniej w dwóch miejscach. Nie nadaje się również do pęknięć w wewnętrznej warstwie szkła. Używając aplikatora żywicy, nanieś żywicę na pęknięcie bardzo delikatnie w tempie 3 sekund na centymetr.

1. Spójrz na pęknięcie pod kątem 45°, aby sprawdzić, czy zaciemniony (ciemny) obszar wypełnia się żywicą.

2. Pozwól, aby żywica została absorbowana przez szczelinę przez 5-10 minut.
3. Jeśli bąbelki powietrzne pozostają w szczelinie, niewielki nacisk z wnętrza przedniej szyby powinien je rozproszyć. Uważaj, aby nie wywierać zbyt dużego nacisku, ponieważ może to sprzyjać dalszemu pękaniu.
4. Kontynuuj sprawdzanie ciemnych obszarów i powtarzaj krok 3 aż do momentu, gdy nie będą widoczne ciemne obszary.
5. Po usunięciu całego powietrza należy ponownie nałożyć żywicę na całą długość pęknięcia i po nałożeniu żywicy nałożyć przezroczystą folię na pokryte obszary.
6. Upewnij się, że pod przezroczystą folią nie ma już powietrza.
7. Przesuń samochód na bezpośrednie światło słoneczne i pozostaw żywicę na 5-10 minut utwardzania (lub użyj światła ultrafioletowego, jeśli jest dostępne). Może to potrwać dłużej, jeśli nie jest jasne i słoneczne.
8. Zdejmij przezroczystą folię.
9. Upewnij się, że żywica jest sucha i weź żyletkę pod kątem 90° i delikatnie usuń wszelkie pozostałości żywicy szybkimi delikatnymi ruchami, bez obaw o zarysowanie szyby.

UWAGA: Stare pęknięcia, które zostały zanieczyszczone brudem/pyłem, mogą niewystarczająco wchłonąć żywicę, aby zapewnić zadowalającą naprawę.

UWAGI

- Nie używaj tego produktu w pobliżu źródeł ognia.
- Nie zanurzać w płynie.
- Nie mieszać z innymi płynami.
- Należy przechowywać w suchym, niepyłącym miejscu.
- W celu recyklingu należy przestrzegać obowiązujących przepisów dotyczących ochrony środowiska.

UWAGI I ŚRODKI OSTROŻNOŚCI

H315 Działa drażniąco na skórę.

H317 Może powodować reakcję alergiczną skóry.

H319 Działa drażniąco na oczy.

Składniki:

Metakrylan Hydroksyalkil 20%, Silanowy środek wiążący 2%, rozcieńczalnik 78%.



○ ŚRODKI PIERWSZEJ POMOCY

Kontakt z oczami: Płukać ostrożnie wodą przez kilka minut. Zdjąć soczewki kontaktowe. Jeśli problemy nadal występują, należy skontaktować się z lekarzem.

Kontakt ze skórą: Umyć dużą ilością środka czyszczącego i wody.

Spożycie: Ostrożnie, jeśli ofiara wymiotuje. Ryzyko aspiracji! Utrzymać wolne drogi oddechowe. Uszkodzenie płuc możliwe po aspiracji wymiocin. Natychmiast wezwać lekarza.

Inhalacja: Przenieść osobę na świeże powietrze. Jeśli oddychanie jest trudne, podać tlen. Jeżeli osoba nie oddycha, zastosować sztuczne oddychanie. W przypadku złego samopoczucia zwrócić się o pomoc do lekarza.

Obsługa: Należy nosić okulary ochronne, rękawice, maskę ochronną.

Przechowywanie: Przechowywać szczelnie zamknięte w temperaturze 25 stopni Celsjusza. Chronić przed światłem z dala od niezgodnych substancji, substancji łatwopalnych, ciepła i utleniaczy.

Utylizacja: Utylizować w autoryzowanym miejscu. Powiadomić władze, jeśli produkt dostanie się do kanalizacji lub wód publicznych. Nie dopuścić do przedostania się do kanalizacji, kanalizacji i cieków wodnych.

Producent: Taizhou Dalee Plastic Product Co.,
Ltd.No.57, West Jinxin Road, Pengjie Town, Luqiao
Dist., Taizhou, Zhejiang, Chiny, Telefon: +86 13 857
656 372

